

FSZ系列耐腐蚀自吸泵

FSZ-Z清液型 / FSZ-K料浆型

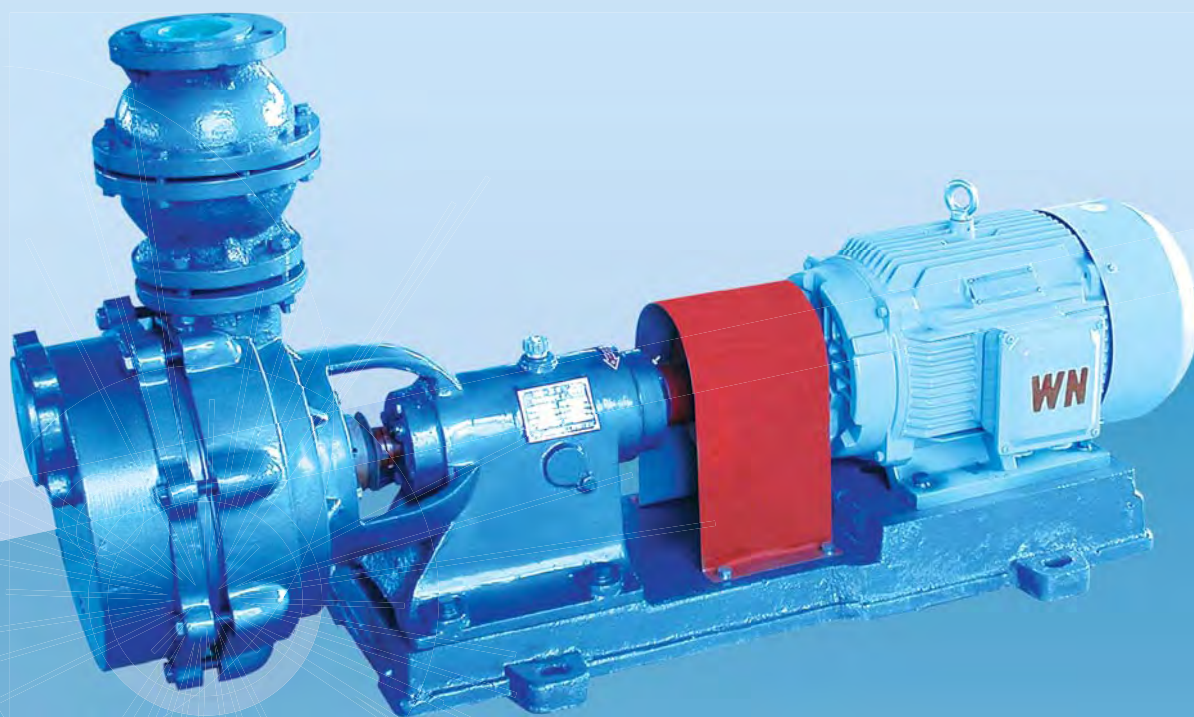

- 钢衬塑结构，技术成熟，规格齐全。
- 内衬材料有超高分子量聚乙烯(UHMWPE)、聚丙烯(PP)、聚偏二氟乙烯(F2)等可选。
- 适用于低位槽中腐蚀性清液或少量含固料浆类介质的吸送。



宙斯泵业是一个以专业制造衬里型、全塑型耐腐耐磨泵著称于国内的企业。公司现有厂房面积3.8万平方米，各类加工设备400余台套，年产防腐泵4万余台。公司现有19个系列，2000多个规格的防腐泵、耐磨泵供用户选择。耐腐泵最大口径为DN600，最大流量为6000m³/h。产品能满足输送不同化学性质、不同浓度、不同温度、不同复杂工况的需求，广泛适用于化工、染料、非金属矿产加工、有色冶炼、环保等行业。公司一贯重视科技进步，拥有专利近百项、国家新产品多项、江苏省高新技术产品多项，连续8年被评为江苏省高新技术企业。“宙斯”牌商标先后被评为无锡市著名商标、江苏省著名商标。公司产品连续多年被评为江苏省乡镇企业名牌产品、江苏市场公认名牌产品、江苏质量信得过产品。公司经营理念：以诚信建市场、以质量铸品牌、以品种造优势、以服务创未来。



研发检测场景



▲ 新产品研发

▲ 2000m³/h泵全性能测试台

▲ 8000m³/h泵全性能测试台

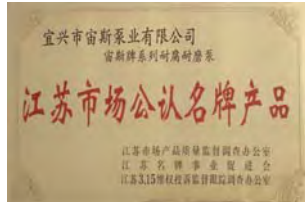
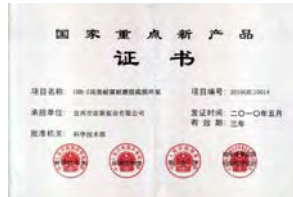
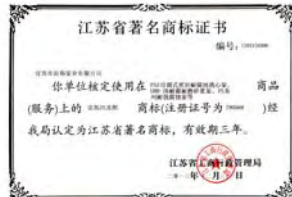

一. 产品简介

FSZ系列耐腐蚀自吸泵是一种钢衬塑结构的防腐离心自吸泵，过流部件的材料有超高分子量聚乙烯(UHMWPE)、聚丙烯(PP)和聚偏二氟乙烯(F₂)等。FSZ-Z型泵可以用于吸送80℃温度以内的腐蚀性清液，FSZ-K型泵可以吸送含固量在15%(体积比)以内的料浆。

该系列泵和其它同类防腐自吸泵相比较，明显的优势在于：

一是采用了不脱落、不变形、不开裂的衬塑专有技术，能使衬层牢固地锚固在泵钢外壳上，是比其它衬塑自吸泵更好的质量优势。

二是和其它全塑自吸泵相比，有极好的抗热变形性能，泵机在一定温度运行时，泵容腔不会像全塑自吸泵那样产生变形，进而产生故障。

二. 型号说明与选型

2.1 型号含义说明

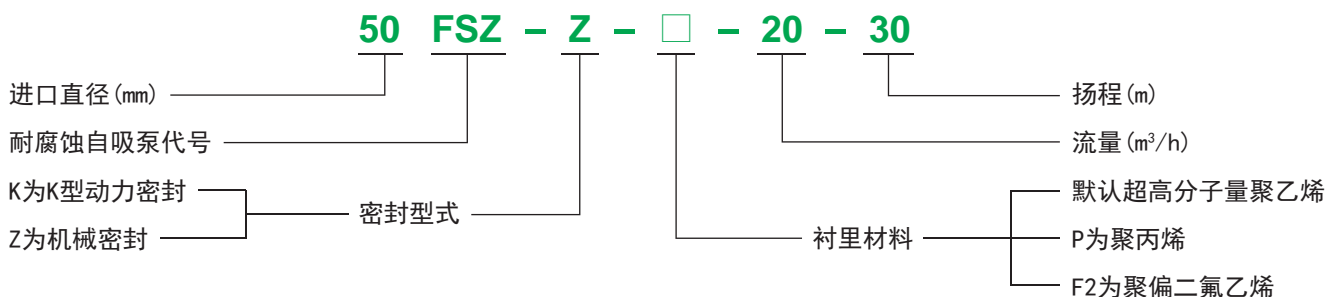

2.2 型谱图 ※此表仅供初步选型用

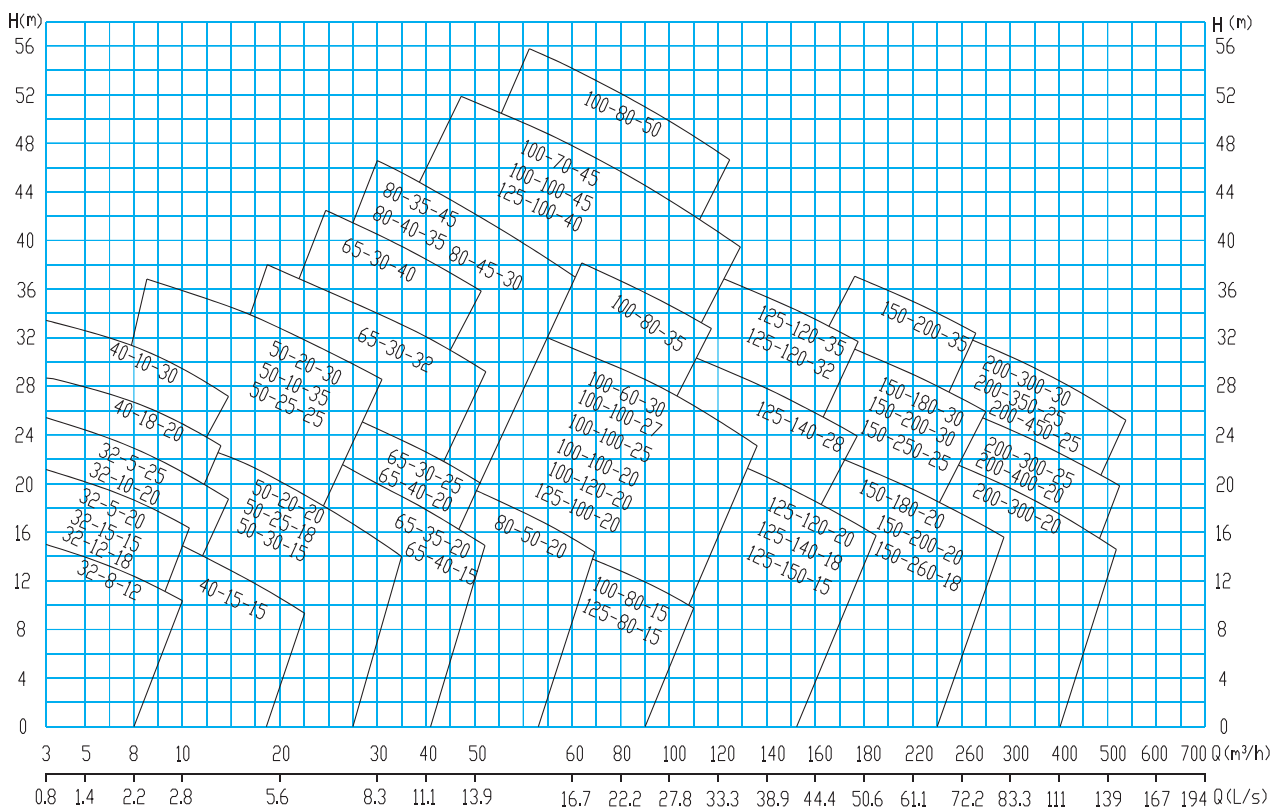

三. 性能参数表

序号	型号	流量 (m ³ /h)	扬程 (m)	转速 (r/min)	配备电机 功率(kW)	自吸高度 (m)	进口×出口直径 (mm)	重量 (kg)
1	32FSZ-K-5-20	5	20	2900	1.1	1.5~3.2	32×25	85
2	32FSZ-K-5-25	5	25	2900	2.2	1.5~3.2		
3	32FSZ-K-8-12	8	12	2900	1.1	1.5~3.2		
4	32FSZ-K-10-20	10	20	2900	2.2	1.5~3.2		
5	32FSZ-K-15-15	15	15	2900	2.2	1.5~3.2		
6	32FSZ-K-12-18	12	18	2900	2.2	1.5~3.2		
7	50FSZ-K-20-20	20	20	2900	4	2.8~3.5	50×40	180
8	50FSZ-K-25-18	25	18	2900	4	2.8~3.5		
9	50FSZ-K-30-15	30	15	2900	4	2.8~3.5		
10	50FSZ-K-20-30	20	30	2900	5.5	2.8~3.5		
11	50FSZ-K-10-35	10	35	2900	4	2.8~3.5		
12	50FSZ-K-25-25	25	25	2900	5.5	2.8~3.5		
13	65FSZ-K-30-25	30	25	2900	5.5	1.5~3.5	65×50	235
14	65FSZ-K-35-20	35	20	2900	5.5	1.5~3.5		
15	65FSZ-K-30-32	30	32	2900	7.5	1.5~3.5		
16	65FSZ-K-40-15	40	15	2900	5.5	1.5~3.5		
17	65FSZ-K-40-20	40	20	2900	7.5	1.5~3.5		
18	65FSZ-K-35-25	35	25	2900	7.5	1.5~3.5		
19	65FSZ-K-30-40	30	40	2900	11	1.5~3.5	80×65	290
20	80FSZ-K-40-20	40	20	2900	7.5	1.5~3.5		
21	80FSZ-K-45-18	45	18	2900	7.5	1.5~3.5		
22	80FSZ-K-50-15	50	15	2900	7.5	1.5~3.5		
23	80FSZ-K-35-45	35	45	2900	11	1.5~3.5		
24	80FSZ-K-40-35	40	35	2900	11	1.5~3.5		
25	80FSZ-K-45-30	45	30	2900	11	1.5~3.5	100×80	390
26	80FSZ-K-50-20	50	20	2900	11	1.5~3.5		
27	100FSZ-K-60-30	60	30	2900	15	1.5~3.2		
28	100FSZ-K-70-45	70	45	2900	22	1.5~3.2		
29	100FSZ-K-100-27	100	27	2900	18.5	1.5~3.2		
30	100FSZ-K-80-35	80	35	2900	18.5	1.5~3.2		
31	100FSZ-K-100-20	80	20	2900	15	1.5~3.2	125×100	500
32	100FSZ-K-80-15	100	15	2900	11	1.5~3.2		
33	100FSZ-K-80-50	80	50	2900	30	1.5~3.2		
34	100FSZ-K-100-45	100	45	2900	30	1.5~3.2		
35	100FSZ-K-100-25	100	25	2900	18.5	1.5~3.2		
36	100FSZ-K-120-20	120	20	2900	18.5	1.5~3.2		
37	125FSZ-K-100-40	100	40	2900	30	1.5~3.5	150×125	1000
38	125FSZ-K-120-32	120	32	2900	30	1.5~3.5		
39	125FSZ-K-140-28	140	28	2900	30	1.5~3.5		
40	125FSZ-K-120-20	120	20	2900	18.5	1.5~3.5		
41	125FSZ-K-140-18	140	18	2900	22	1.5~3.5		
42	125FSZ-K-150-15	150	15	2900	22	1.5~3.5		
43	125FSZ-K-100-20	100	20	2900	15	1.5~3.5	200×150	1250
44	150FSZ-K-180-20	180	20	1450	30	1.5~3.5		
45	150FSZ-K-180-30	180	30	1450	37	1.5~3.5		
46	150FSZ-K-200-20	200	20	1450	30	1.5~3.5		
47	150FSZ-K-260-18	260	18	1450	37	1.5~3.5		
48	150FSZ-K-200-30	200	30	1450	37	1.5~3.5		
49	150FSZ-K-250-25	250	25	1450	37	1.5~3.5	200×150	1250
50	150FSZ-K-200-35	200	35	1450	45	1.5~3.2		
51	200FSZ-K-300-25	300	25	1450	45	1.5~3.2		
52	200FSZ-K-300-30	300	30	1450	55	1.5~3.2		

序号	型号	流量 (m ³ /h)	扬程 (m)	转速 (r/min)	配备电机功率 (kW)	自吸高度 (m)	进口直径 (mmxmm)	重量 (kg)
53	200FSZ-K-300-20	300	20	1450	37	1.5~3.2	200×150	1250
54	200FSZ-K-350-25	350	25	1450	55	1.5~3.2		
55	200FSZ-K-400-20	400	20	1450	55	1.5~3.2		
56	200FSZ-K-400-23	400	23	1450	55	1.5~3.2		
57	200FSZ-K-450-25	450	25	1450	75	1.5~3.2		

选型说明：1. 表中所示轴功率为介质密度 $\rho=1$ 时的轴功率，配备电机功率的选用应大于轴功率 $\times \rho$ 。

2. 本表所列自吸高度范围是根据吸送液体比重而定，比重和自吸高度呈反相关系。

四. 泵的结构简图

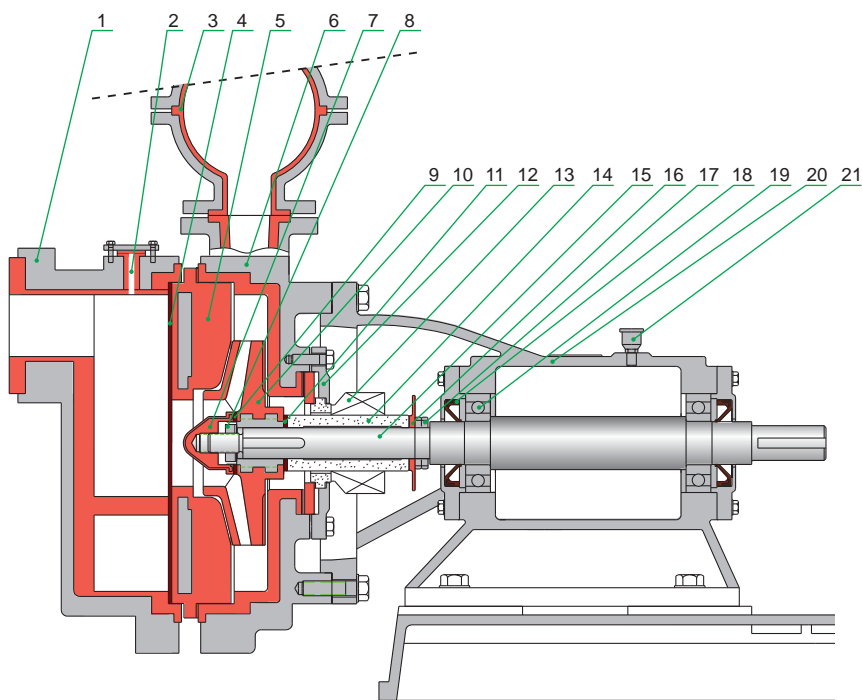

序号	零部件名称	材质
1	泵盖	UHMWPE+QT
2	加液孔	同上
3	气液分离器	同上
4	泵盖垫	氟橡胶
5	挡板	UHMWPE+A3
6	泵壳	UHMWPE+QT
⑦	锁紧螺母	UHMWPE+A3
⑧	防转螺母	A3
⑨	锁紧螺母L垫	氟橡胶
⑩	叶轮	UHMWPE+A3
⑪	叶轮垫	氟橡胶
12	静环压盖	A3
⑬	密封组合	K型动力密封或机械密封
⑭	轴套	氮化硅陶瓷
15	主轴	45#钢
16	挡酸片	玻璃钢
17	主轴拼帽	A3
18	轴承油封	耐油橡胶
19	轴承	
20	轴承座	HT200
21	加油孔	

★上表中零部件带○的为易损件

五. 泵的密封结构简图

5.1 机械密封

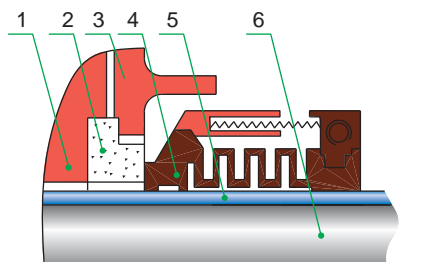

序号	名称	序号	名称
1	泵壳	4	动环
2	静环	5	轴套
3	静环压盖	6	主轴

5.2 K型动力密封

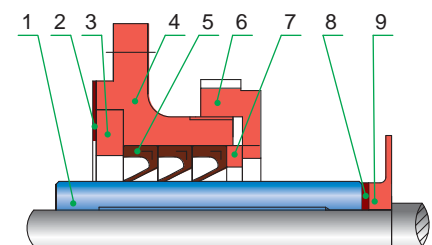

序号	名称	序号	名称	序号	名称
1	轴套	4	密封盒	7	顶圈
2	密封盒垫	5	K形密封圈	8	轴套垫
3	密封盒垫块	6	密封盒盖	9	挡酸片

六. 泵的外形图及安装尺寸表

6.1 泵的外形图

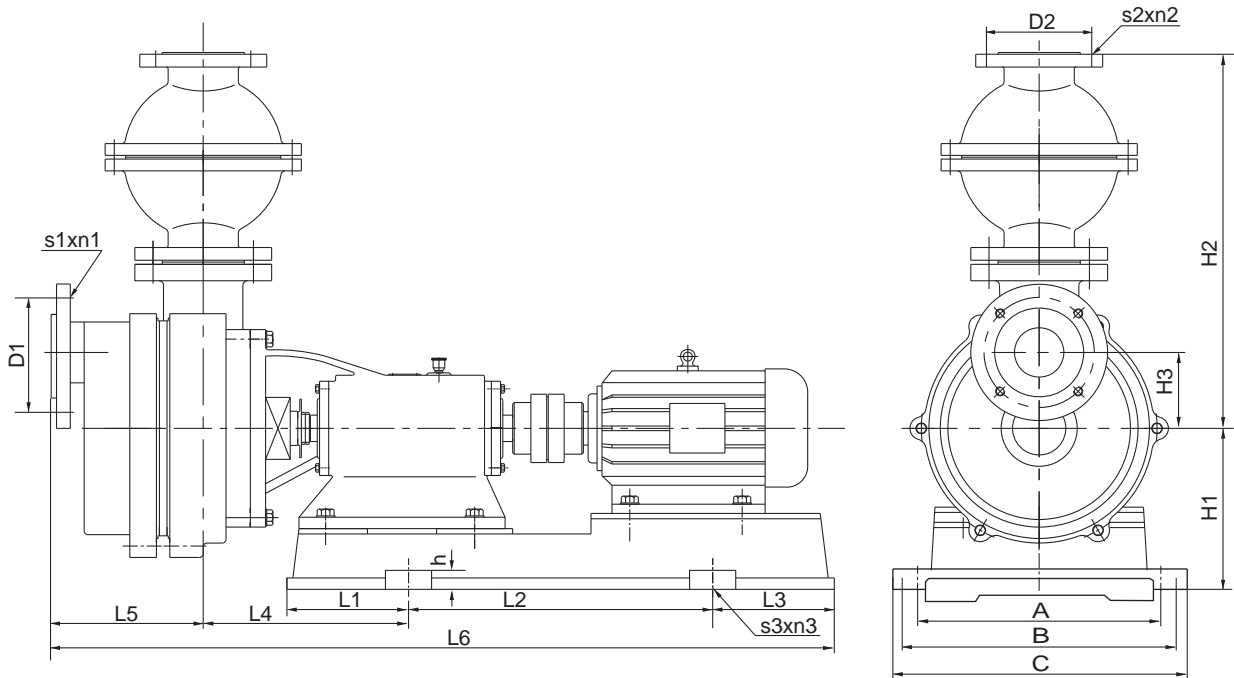

6.2 泵的安装尺寸表

序号	型号	配套电机 (kW)	A	B	C	H1	H2	H3	L1	L2	L3	L4	L5	L6	h	D1	D2	S1xN1	S2xN2	S3xN3
1,3	32FSZ	1.1	260	260	315	160	340	75	100	335	100	205	195	850	25	100	85	M10x4	Φ14x4	Φ16x4
2,4-6	32FSZ	2.2	260	260	315	165	340	75	100	335	100	205	195	890	25	100	85	M10x4	Φ14x4	Φ16x4
7-9,11	50FSZ	4	320	320	380	210	403	95	165	400	155	265	200	1080	25	125	110	M12x4	Φ14x4	Φ16x4
10,12	50FSZ	5.5	320	320	380	210	403	95	165	400	155	265	200	1135	25	125	110	M12x4	Φ14x4	Φ16x4
13,14,16	65FSZ	5.5	320	320	380	210	440	112	165	400	155	275	185	1130	25	145	125	M16x4	Φ14x4	Φ16x5
15,17,18	65FSZ	7.5	320	320	380	210	440	112	165	400	155	275	185	1130	25	145	125	M16x4	Φ14x4	Φ16x6
19	65FSZ	11	320	370	435	225	440	112	165	525	165	275	185	1255	25	145	125	M16x4	Φ14x4	Φ25x4
20-22	80FSZ	7.5	320	320	380	210	450	120	160	400	160	270	235	1175	25	160	145	M16x4	Φ18x4	Φ16x4
23-26	80FSZ	11	320	370	435	225	450	120	165	525	165	270	235	1300	25	160	145	M16x4	Φ18x4	Φ25x4
32	100FSZ	11	410	460	530	280	554	120	190	705	190	315	240	1490	35	180	160	M16x4	Φ18x4	Φ25x4
27,31	100FSZ	15	410	460	530	280	554	120	190	705	190	315	240	1490	35	180	160	M16x4	Φ18x4	Φ25x4
29,30, 35,36	100FSZ	18.5	410	460	530	280	554	120	190	705	190	315	240	1535	35	180	160	M16x4	Φ18x4	Φ25x4
28	100FSZ	22	410	460	530	280	554	120	190	705	190	315	240	1560	35	180	160	M16x4	Φ18x4	Φ25x4
33,34	100FSZ	30	395	485	555	305	554	120	210	670	210	345	240	1635	50	180	160	M16x4	Φ18x4	Φ25x4
40,43	125FSZ	15-18.5	410	460	530	280	660	106	190	705	190	330	410	1715	35	245	180	M16x8	Φ18x8	Φ25x4
41,42	125FSZ	22	410	460	530	280	660	106	190	705	190	330	410	1740	35	245	180	M16x8	Φ18x8	Φ25x4
37-39	125FSZ	30	395	485	555	305	660	106	210	670	210	355	410	1815	50	245	180	M16x8	Φ18x8	Φ25x4
44,46	150FSZ	30-4	510	510	580	370	955	180	250	850	190	400	295	1880	45	240	210	M16x8	Φ18x8	Φ30x4
45,47-49	150FSZ	37-4	510	610	680	370	955	180	250	935	250	375	295	1930	45	240	210	M16x8	Φ18x8	Φ30x4
50	150FSZ	45-4	510	610	680	370	955	180	250	935	250	375	295	1955	45	240	210	M16x8	Φ18x8	Φ30x4
53	200FSZ	37-4	510	610	680	370	1015	180	250	935	250	385	300	1945	45	295	240	M16x8	Φ22x8	Φ30x4
51	200FSZ	45-4	510	610	680	370	1015	180	250	935	250	385	300	1970	45	295	240	M16x8	Φ22x8	Φ30x4
52,54-56	200FSZ	55-4	510	660	745	390	1015	180	245	1000	245	420	300	2055	55	295	240	M16x8	Φ22x8	Φ40x4
57	200FSZ	75-4	510	660	745	390	1015	180	245	1000	345	395	300	2120	55	295	240	M16x8	Φ22x8	Φ40x4

七. 安装使用注意事项

7.1 安装

1. 泵经长途运输到达生产场地，安装前须检查整机零部件是否完好无损，紧固件如有松动，应予紧固，检查泵轴、电机轴的同轴度，如有移位，应予校正。
2. 安装时吸入管路要尽量减少管路水力损失，不得装小于90°的弯头，进口管路上90°弯头不超过2个，泵进口应设滤网，防止大块杂物进入泵内，保证泵能正常运转。
3. 进水管的连接螺栓要均力拧紧，密封要严密不能漏气，否则会严重影响泵的自吸性能。
4. 进水管或出液管应安装单向止回阀，以防止停车时发生虹吸现象。安装止回阀应注意尽量垂直安装(如下图)。

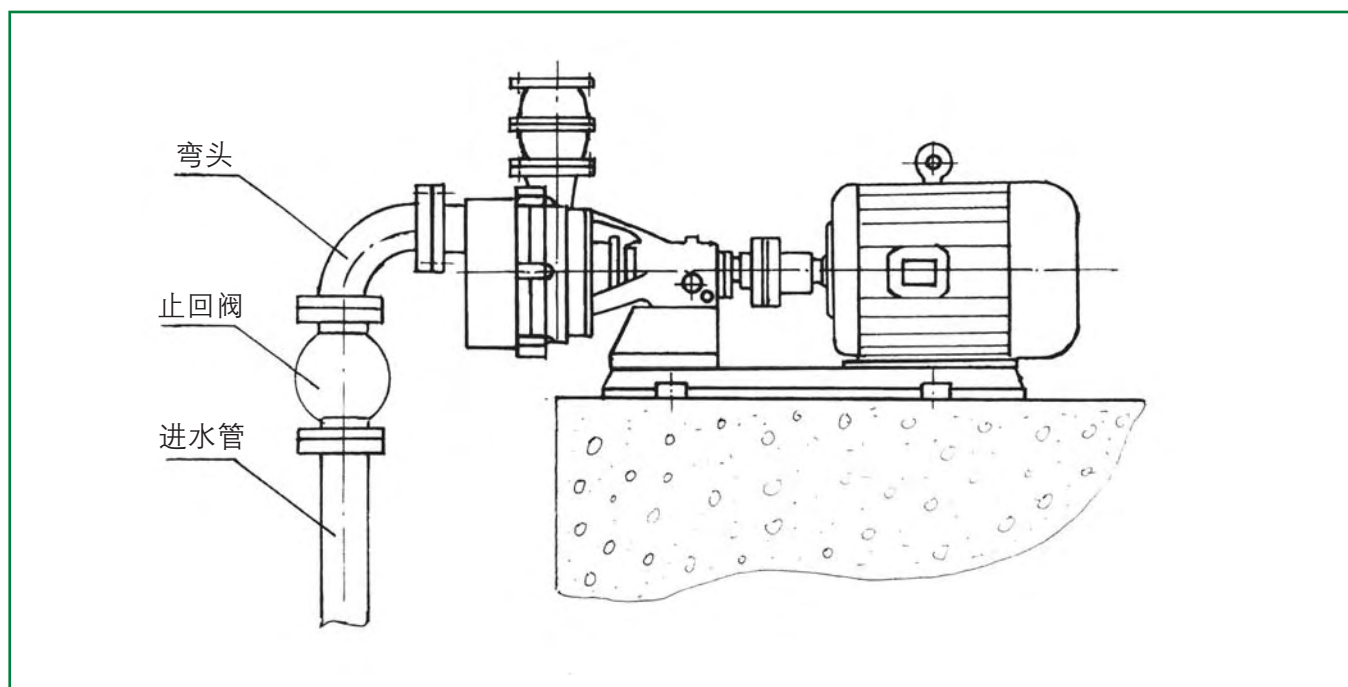

7.2 操作使用

1. 检查电机运转方向与泵的运转方向标记是否一致，切勿反转！
2. 泵体内须注满液体才能启动运转，严禁空动转。泵机在规定的自吸高度范围内如果5~8分钟尚不能自吸出液，应立即停机检查原因，以防止泵内工作液升温，损坏泵机。
3. 第一次在泵体内注液后一般不需再注液，但停机时间长或密封在停机后有泄漏现象存在，泵内液体损失，在第二次开车时，要检查泵内存液情况，或加满后再开机。
4. 安装冷却水的泵机在启动前，应先放冷却水(自来水)，水压不超过0.02MPa。其作用主要一是冷却密封系统，防止损坏密封，进而损坏叶轮；二是冲洗密封，增加密封使用寿命。
5. 轴承座应定期在上方的加油孔中注放40#柴机油，油量到视镜一半为限，以增加轴承的运转寿命。
6. 冬季长期不使用时，应排尽泵体中的液体，以免受冷冻后不能正常工作。

宙斯泵业主要产品



UHB-UF系列耐腐耐磨泵



UHB-ZK系列耐腐耐磨泵



UHB-ZK-A型耐腐耐磨泵



UHB-Z系列脱硫循环泵



HFM系列压滤机专配泵



UT型耐腐耐磨冶炼专用泵



UHB-ZK-III型钢衬聚氨酯泵



IHF系列氟塑料耐腐蚀泵



FSB系列氟塑料耐腐蚀泵



FSB(L)小型氟塑料泵



FP系列耐腐全塑泵



FP(L)小型耐腐全塑泵



FS系列耐强腐蚀泵



FSZ系列耐腐耐磨自吸泵



FZB系列氟塑料自吸泵



FZB(L)小型氟塑料自吸泵



RGB系列软管蠕动泵



YU-1A、YU-2系列耐腐耐磨液下泵、
YUF系列浮桶式液下泵（均可带搅拌桨）

钢衬A50新型耐腐耐磨管道、管件

耐温 $\leq 120^{\circ}\text{C}$ ，
耐磨，适用输
送各类腐蚀性
料浆和清液。



各类喷嘴

安装车间局部场景



生产许可

生产许可证号：
XK06-003-00176



宜兴市宙斯泵业有限公司

地址：江苏省宜兴市丁蜀镇大浦工业集中区

电话：

邮编：214225

传真：